

# ULTRADESK<sup>®</sup>

## LEVEL



### NÁVOD K SESTAVENÍ

#### Upozornění:

1. Dodržujte bezpečnostní pravidla při zacházení s elektřinou, děti by tento produkt měli používat pod dohledem dospělé osoby
2. Než zapnete produkt, ujistěte se prosím, že kolem stolu nejsou žádné překážky.
3. Stůl smí být použit pouze pro domácí a kancelářské účely. Nepoužívejte jej pro jiné účely.

### Díly stolu

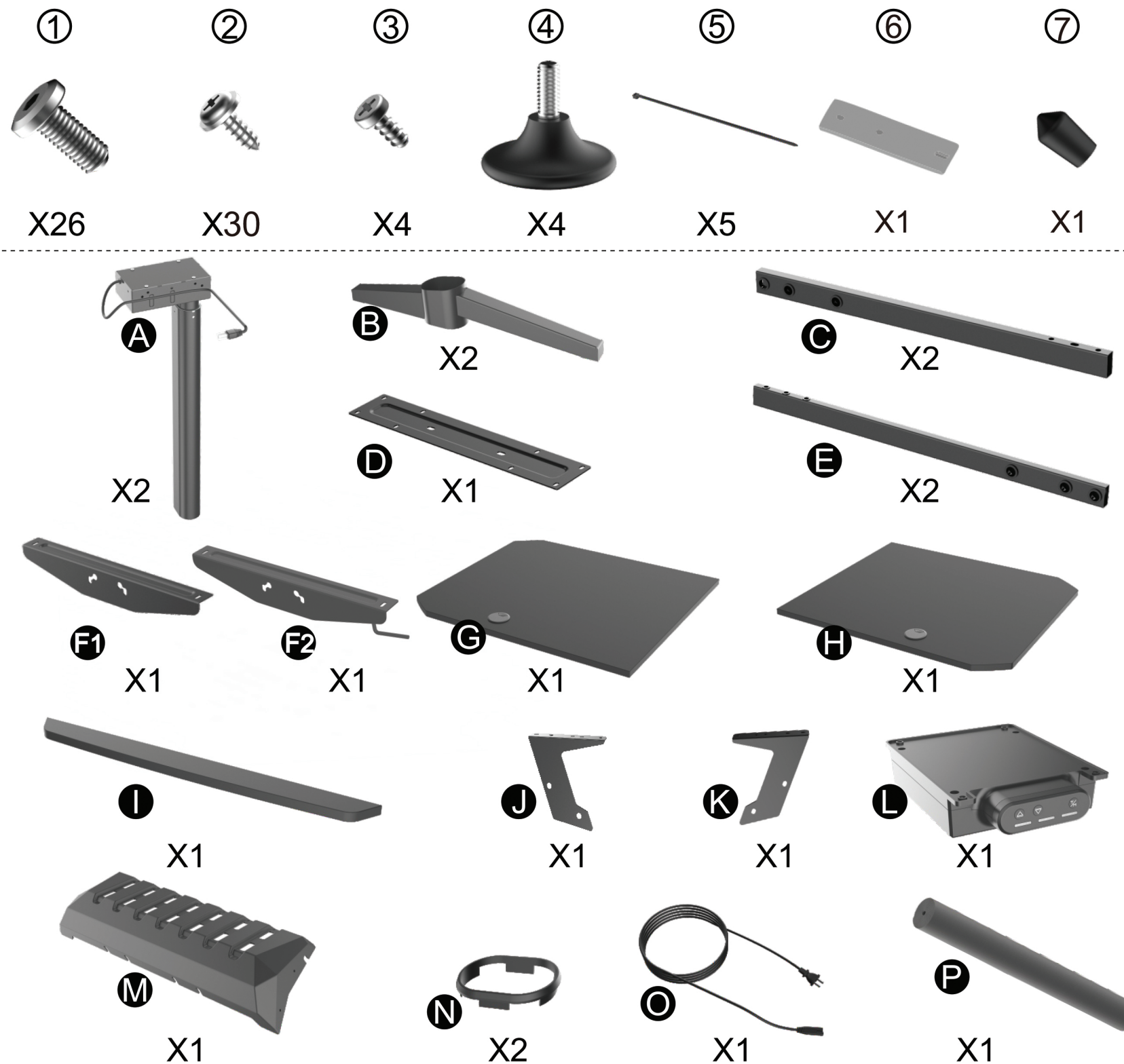

### Krok 1

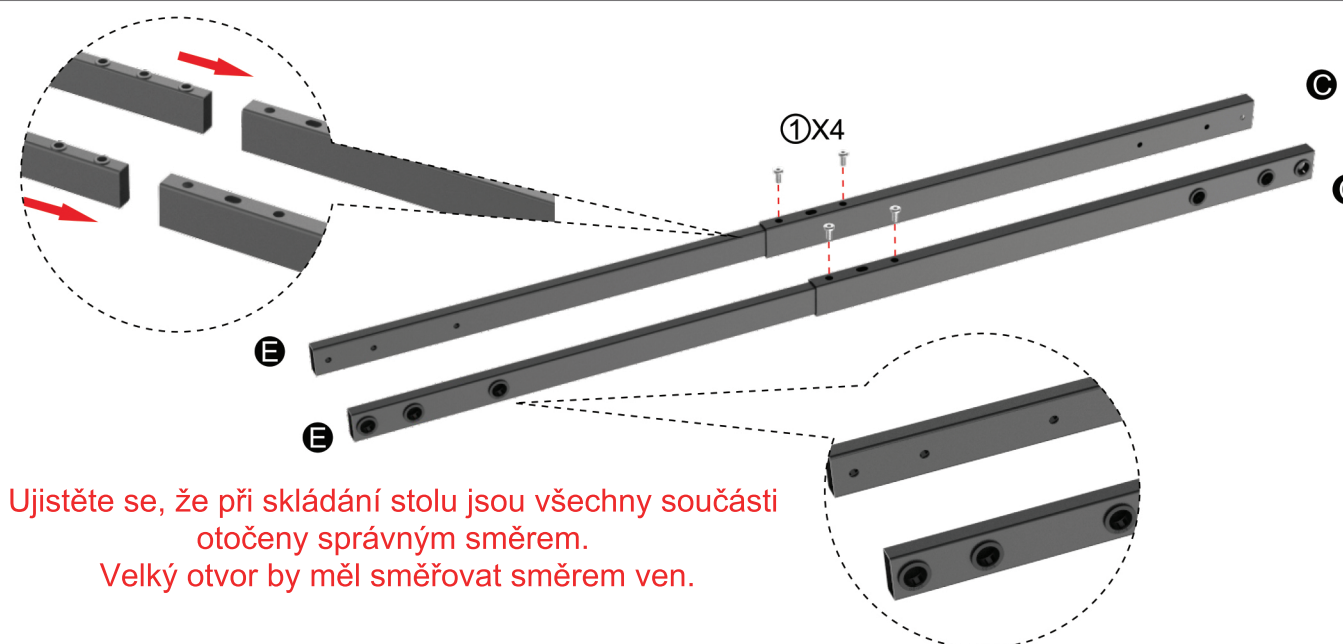

## Krok 2

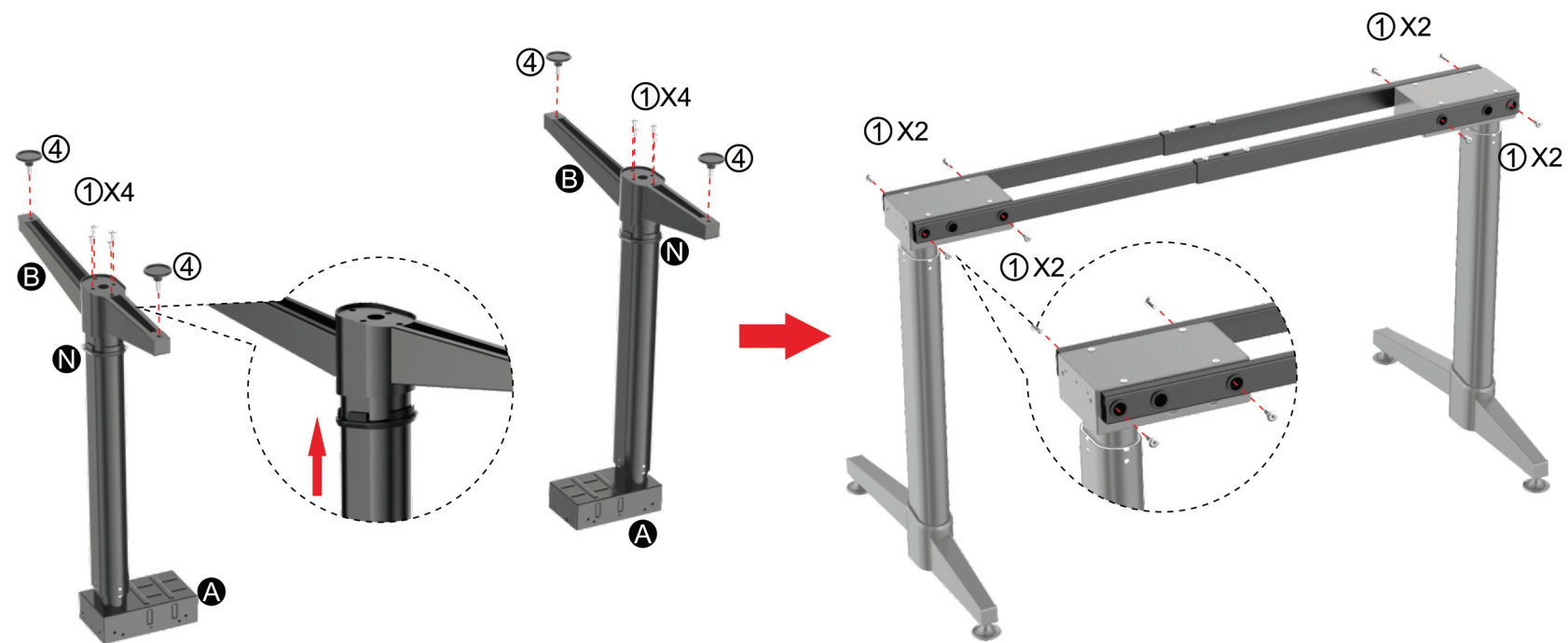

## Krok 3

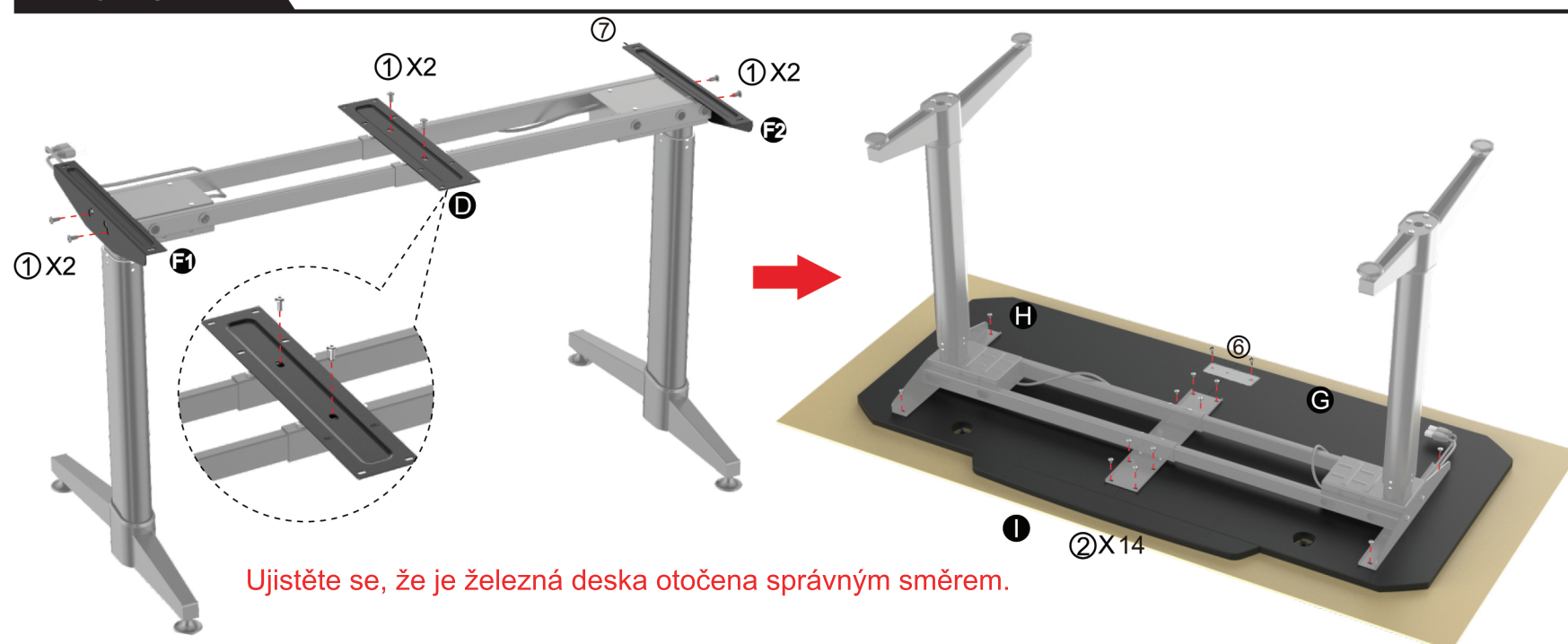

## Krok 4

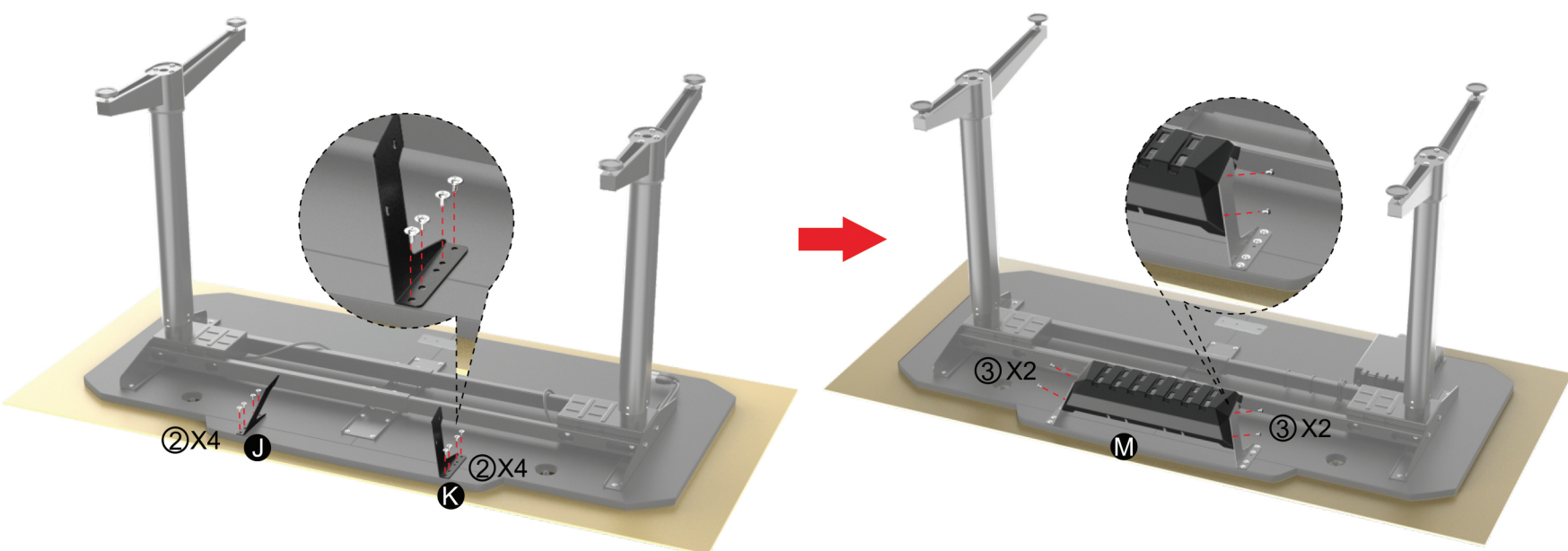

## Krok 5





## Nastavení

### 1. Nastavení výšky produktu.



① Stiskněte , RGB1 začne svítit zeleně a deska stolu zvýší svou výšku.



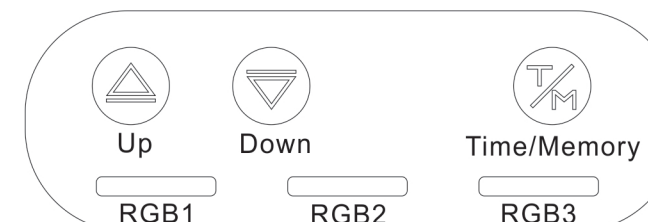

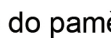

Podržíte-li  po dobu delší než 3 vteřiny, zelené světlo začne blikat a deska stolu se automaticky nastaví podle nejvyššího uživatelem nastaveného bodu.

② Stiskněte , RGB2 začne svítit zeleně a deska stolu sníží svou výšku. Podržíte-li  po dobu delší než 3 vteřiny, zelené světlo začne blikat a deska stolu se automaticky nastaví podle nejnižšího uživatelem nastaveného bodu.

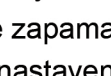

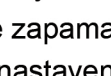
### 2. Uživatelské nastavení výšky.

① Po nastavení určité výšky stiskněte a podržte po dobu delší než 3 vteřiny . RGB3 začne svítit zeleně a po té stiskněte buď  nebo  RGB3 zabliká 5krát a po té přestane, což indikuje, že nastavení bylo uloženo do paměti.

② Použitím kombinací tlačítek " + " a " + " si stůl dokáže zapamatovat 2 nastavení výšky. První nastavení je nejvyšší uživatelem nastavený bod a druhé nastavení je nejnižší uživatelem nastavený bod. Podržením tlačítka  po dobu delší než 3 vteřiny přejdete na nejvyšší uživatelem nastavený bod. Podržením tlačítka  po dobu delší než 3 vteřiny přejdete na nejnižší uživatelem nastavený bod.

### 3. Nastavení časovače.

① Pokud RGB3 svítí bílým světlem, znamená to, že časovač je nastaven na 30 minut. Modrá barva světla znamená, že je časovač nastavený na 45 minut. Tmavě modrá barva světla znamená, že je časovač nastavený na 60 minut. Vypnuté světlo znamená, že časovač není použit.

② Po ukončení časovače budou RGB1+RGB2+RGB3 světla blikat zeleně jako upozornění, že uplynul nastavený čas. Stiskněte jakékoliv tlačítko k ukončení upozornění.

### 4. Resetování a řešení problémů.

① Po sestavení nového stolu stiskněte dohromady  a  po dobu 7 vteřin. Když RGB1 a RGB2 začnou blikat zeleně, pusťte tlačítka a stůl automaticky zvýší a po té sníží svou výšku. Po této automatické operaci je stůl připravený pro běžné používání.

② V případě, že stůl nepracuje správně, nebo když RGB1+RGB2 blikají červeně/fialově/žlutě, ujistěte se, že jsou všechny kabely správně zapojené, případně vyzkoušejte konektory odpojit a znova zapojit.

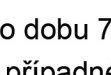
③ Pokud splnění druhého kroku nepomohlo, vyzkoušejte hned po 2. kroku stisknout a přidržet  po dobu 7 vteřin. Jakmile RGB1 a RGB2 začnou blikat zeleně, pusťte tlačítko. Stůl provede kontrolu a pokusí se vyřešit případné závady. Po té by měl být stůl v pořádku a připravený k použití.